



KAZCIOĞLU
INDUSTRIAL
SOLUTIONS

Tanıtım Kataloğu
2021

www.kzctr.com www.kzctr.com www.kzctr.com



SINCE
1960

BİZ KİMİZ?

1960 yılında, Kütahya'nın Simav ilçesinde ticari hayatına başlayan KAZCIOĞLU markası, günümüzde 4.000 metrekaresi kapalı olmak üzere, 160 nitelikli personeli ile faaliyet göstermektedir.



İSMET KAZCIOĞLU OTOMOTİV ya da kurumsal kimliği ile KAZCIOĞLU INDUSTRIAL SOLUTIONS markası, kaliteli üretim stratejisi ile birçok sektörün doğrudan ana sanayi üretimine hitap eden ürün skalasına sahiptir.

Otomotiv sektörünün yanı sıra traktör ve iş makinası sektörlerine; basınçlı boru ve hortum kompleleri, talaşlı işleme parçaları, direksiyon ve süspansiyon parçaları, soğuk formasyon dövme ürünlerinin son teknoloji ile imalatını gerçekleştirmektedir.

Firmamız IATF 16949:2016 ve TS EN ISO 9001:2015 sertifikalarına sahiptir.

Kazcıoğlu Endüstriyel, ürünlerini Talaşlı İmalat, Boru Büküm, Montaj, Kaynak, Kaplama, Kalite, Kalıp ve Ar-Ge bölümleri bulunan entegre fabrikalarında üreterek Türkiye ve dünya pazarında 20'den fazla ülke ile buluşmaktadır.



TALAŞLI İMALAT

Talaşlı İmalat Bölümü; CNC Tornalar, CNC İşleme Merkezi, Universal Tornalar ve Frezelerden oluşmaktadır.

1300*600 mm işleme merkezi kapasitesi Ø240 mm'ye kadar tornalama kapasitesine sahip olan bu bölümde çelik, paslanmaz çelik, alüminyum, pirinç, bakır ve özel alaşımlı malzeme çeşitleri hassas toleranslarda işlenmektedir.

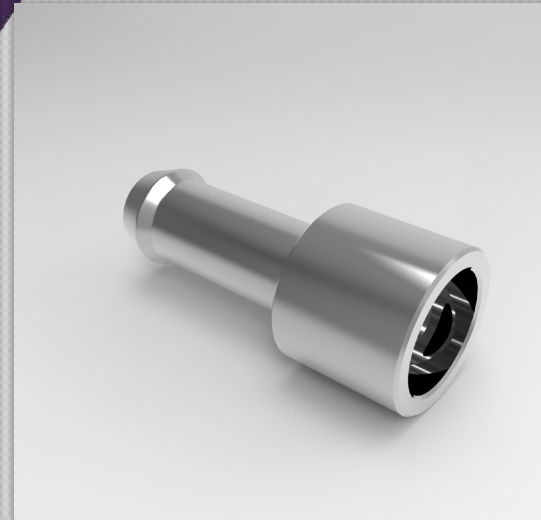
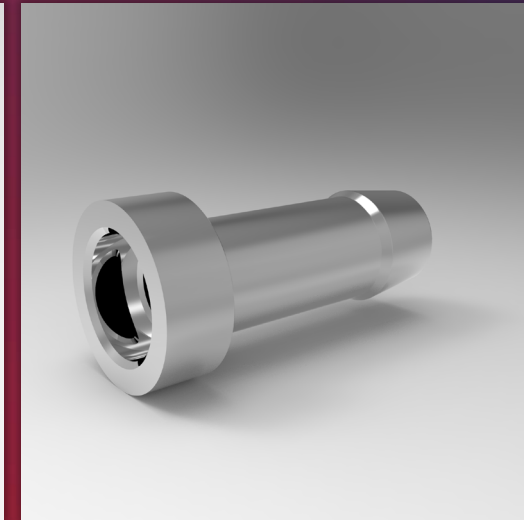
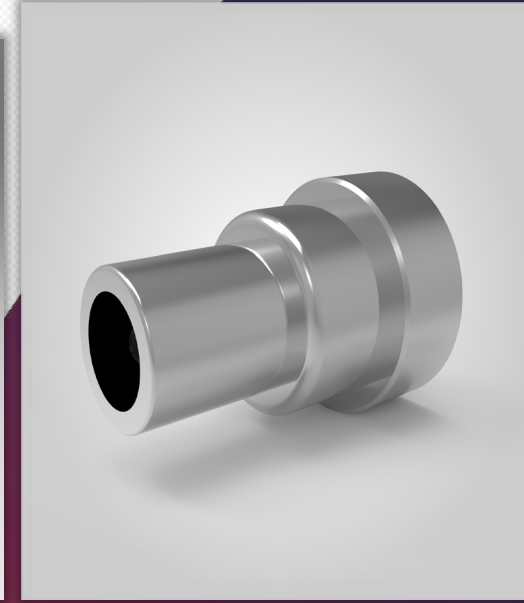
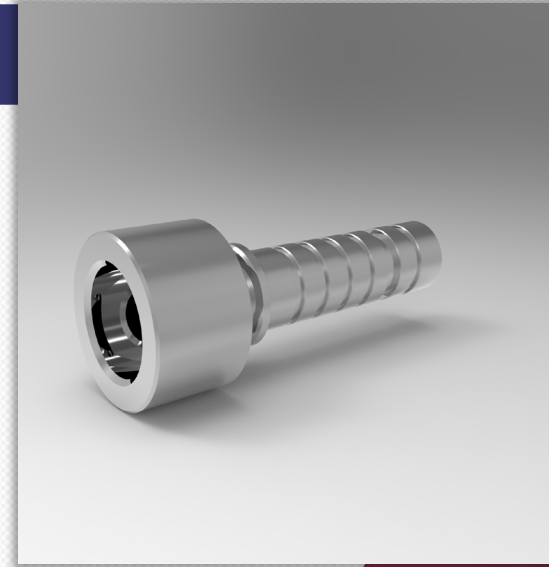

BORU HATTI

İSMET KAZCIOĞLU OTOMOTİV bünyesinde $\varnothing 4$ mm'den $\varnothing 38$ mm'ye kadar çelik, alüminyum, bakır, pirinç, paslanmaz ve bundy boruları büküm kabiliyetine sahiptir. Aynı zamanda $\varnothing 4$ mm'den $\varnothing 38$ mm'ye kadar boru uçlarına havşa, bombe, çap daraltma ve çap büyütme operasyonları yapılabilmektedir.

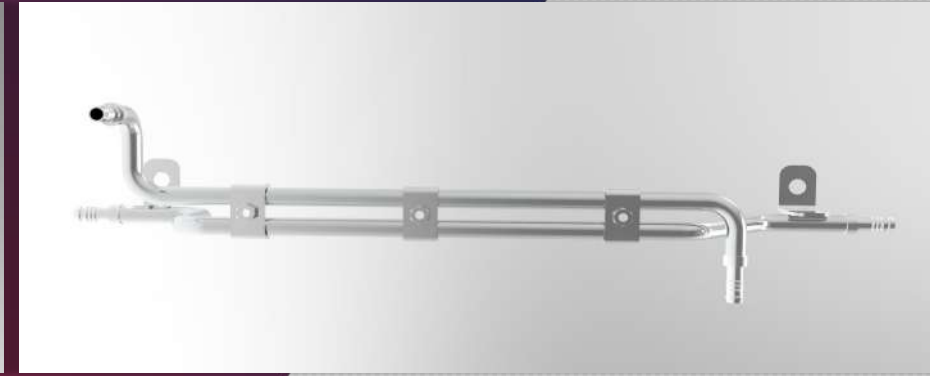
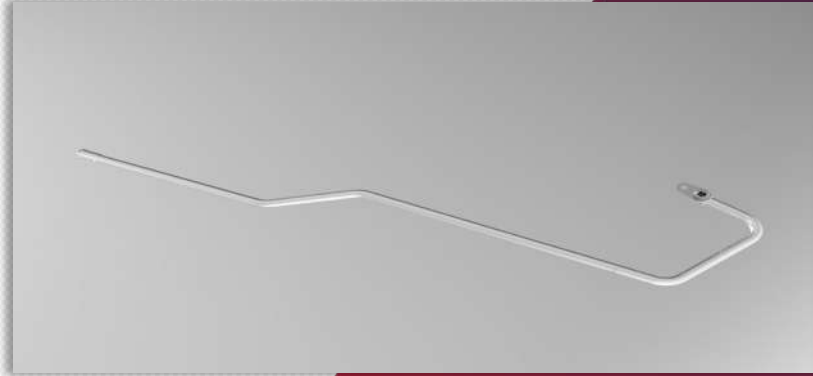
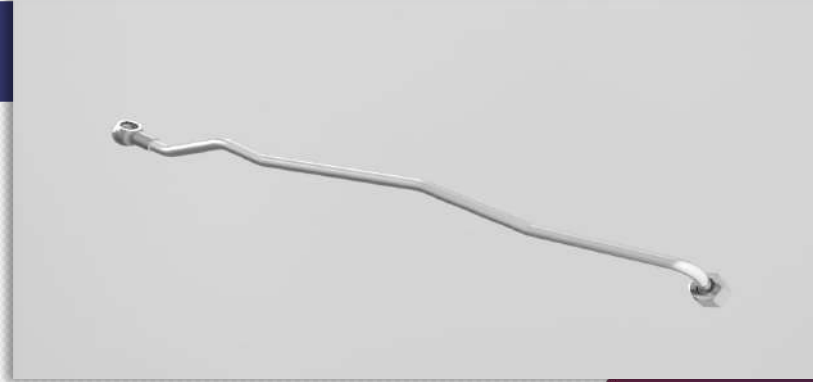

HORTUM HATTI

Hortum hattında, otomotiv, traktör ve iş makinası sanayinde yüksek ve düşük basınçlı hortum kompleleri yanı sıra şekilli Polyamid hortum kompleleri de üretilmektedir.



KAYNAK

Kaynak bölümü, oksi asetilen kaynağı (MIGMAG), TIG kaynağı, indüksiyon kaynağı, elektrik ark kaynağı yapma imkanlarına sahiptir.

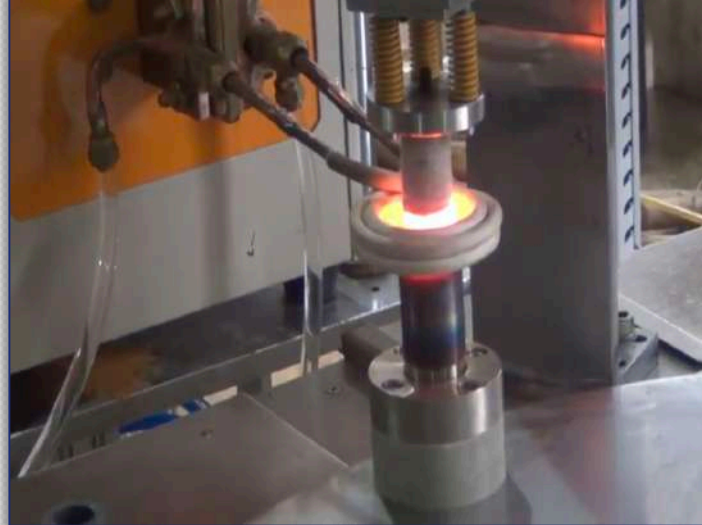

KAPLAMA

Kaplama bölümünde, çevre koruma standartları baz alınarak otomasyonlu robotik kaplama sistemi ile CR+3 Zn ve Fosfat kullanılarak iki farklı kaplama prosesi uygulanır.



SOĞUK DÖVME

Yıllık 28 milyon adet parça dövme kapasitesine sahip olan bölümümüzde Rotil, Z-Rot ve Rot Kolu Kovanları başta olmak üzere 50 gr ile 1000 gr arasında farklı bir çok parçanın dövme işlemi gerçekleştirilmektedir.

Türkiye'nin en yüksek kapasite Soğuk Dövme tesisine sahip olan KAZCIOĞLU INDUSTRIAL, sektörün en güçlü markalarına üretim yapmaktadır.

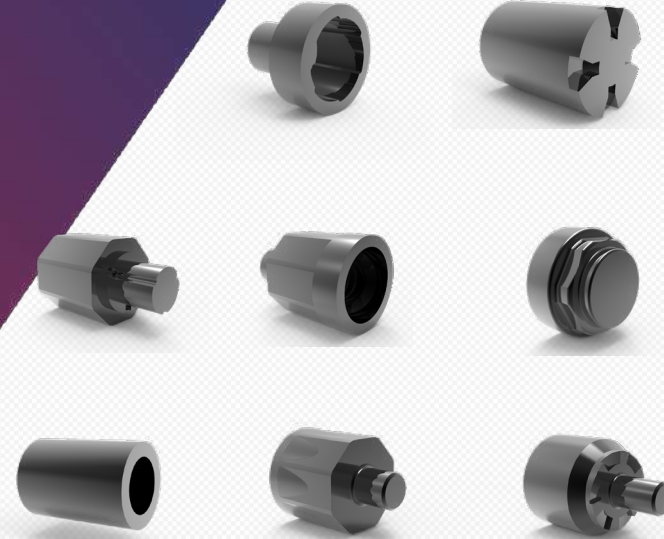
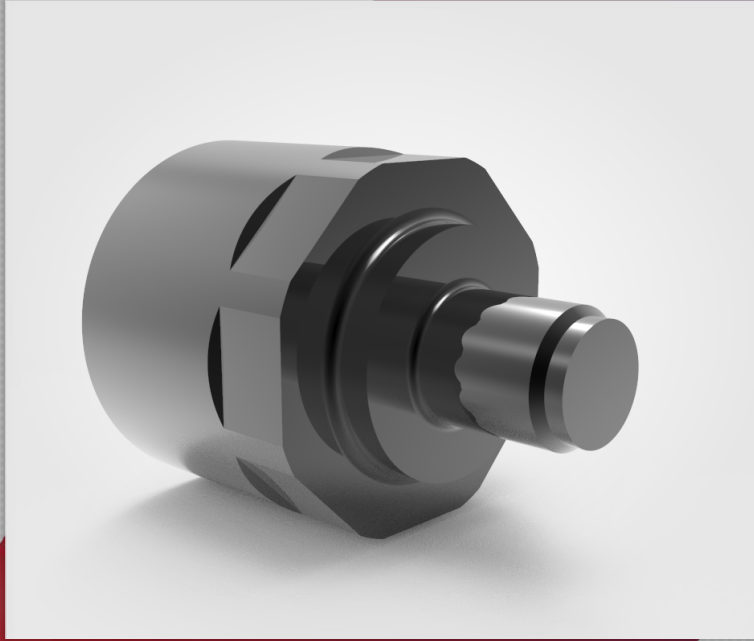
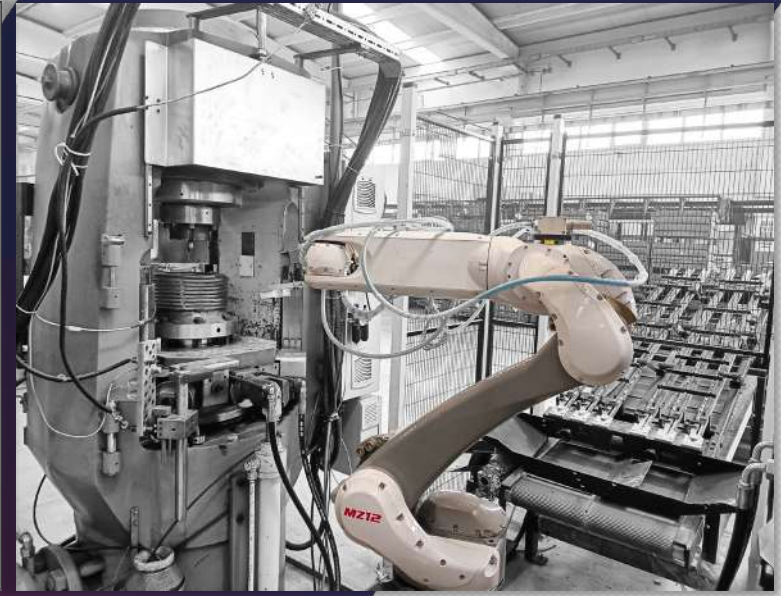

DİREKSİYON SİSTEMLERİ

FABBRO
STEERING PARTS

Direksiyon Sistemleri bölümünde traktör ve iş makinası sektörüne yönelik komple rot, rot mili ve rot başı üretimi yapıp FABBRO markası altında dünya pazarına sunulmaktadır



PROJE

Proje ekibimiz, üretimin her dalında uzman kişilerden oluşup, müşteriden gelen numune ve prototip isteklerine hızlı bir şekilde yanıt vermektedir.

Aynı zamanda bu birimimiz edinmiş olduğu tecrübeler sayesinde müşteri ile birlikte tasarım yapma ve ürün geliştirme yetkinliğine de sahiptir.



AR-GE

AR-GE bölümünde soğuk dövme ve boru-hortum kompleleri üretiminde kullanılan makine kalıp ve aparatlarının üretimi gerçekleştirilmektedir. Üretimde kullanılan kalıp ve aparatların tamamı tarafımızdan üretilmektedir.

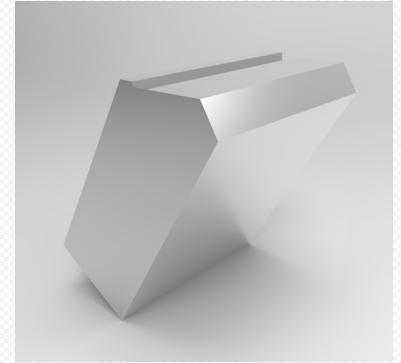
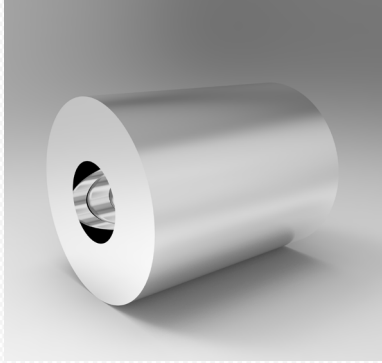
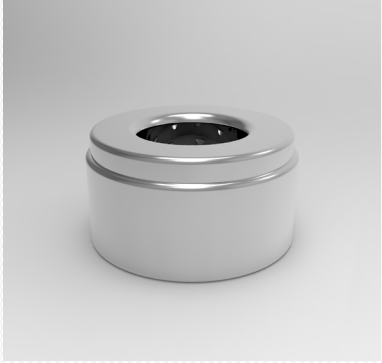

LABORATUVAR

Laboratuvarımız modern ve son teknoloji ürünü kontur profil tarama ölçüm cihazı, lazerli 3D Faro ölçüm kolu, 2D dijital mihengir, dijital sertlik ölçüm cihazı, yüzey pürüzlülük ölçüm cihazı, profil projeksiyon cihazı, bakalit alma cihazı, iç kirlilik düzeneği, parlatma ve testere cihazı, 400 çeşitten fazla master ve kontrol ekipmanı ile hassas ve kontrollü ölçüm yapabilme kabiliyetine sahiptir.



DEPO & LOJİSTİK

Depo ve lojistik bölümünde ürünler müşteri taleplerine göre paketlenip tam zamanında sevkiyatı gerçekleştirilmektedir.

Ayrıca müşterilerimizin istekleri doğrultusunda depo alanımızda uygun saklama koşulları altında hammadde, yarı mamul ve stok alanlarımız bulunmaktadır.



SERTİFİKALARIMIZ



Sertifika

Bu belge ile

İSMET KAZCIOĞLU OTOMOTİV SAN. TİC. LTD. ŞTİ.
Yeni Mevkii Uşak Yolu No:33 Yeşilköy Simav/KÜTAHYA, Turkey

Firmasının aşağıda belirtilen Kalite Sistemi standart şartlarını sağlamış olduğu kanıtlanmıştır

IATF 16949:2016

Firmanın faaliyet alanı aşağıda belirtilmiştir
METAL PARÇALARIN İŞLENMESİ (ÜRÜN TASARIMI HARİÇ 8.3)

Sertifika Numarası: 206293/A/0001/SM/Tr			
Belgelendirme Döngüsü Basım Tarihi	Baskı Numarası	Sertifika Bitiş Tarihi	Belgelendirme Döngüsü
14 Mart 2021	1	13 Mart 2024	1
Revizyon Tarihi	Revizyon Numarası	Orjinal Sertifika Basım Tarihi	Belgelendirme Numarası
14 Mart 2021	0	14 Mart 2021	0390373

Yukarıda belirtilen alanların ayrıntılı açıklaması için <http://www.urs-holdings.com/logos-and-regulations> 'a bakınız

Belgeyi Veren  Sertifika Yöneticisi Adına





Sertifika

Bu belge ile

İSMET KAZCIOĞLU OTOMOTİV SAN. TİC. LTD. ŞTİ.
Yeni Mevkii Uşak Yolu No:33 Yeşilköy Simav/KÜTAHYA, Turkey

Firmasının aşağıda belirtilen Kalite Sistemi standart şartlarını sağlamış olduğu kanıtlanmıştır

ISO 9001:2015

Firmanın faaliyet alanı aşağıda belirtilmiştir
METAL PARÇALARIN İŞLENMESİ (ÜRÜN TASARIMI HARİÇ 8.3)

Sertifika Numarası: 206293/AA/0001/SM/Tr			
Belgelendirme Döngüsü Basım Tarihi	Baskı Numarası	Sertifika Bitiş Tarihi	Belgelendirme Döngüsü
14 Mart 2021	1	13 Mart 2024	1
Revizyon Tarihi	Revizyon Numarası	Orjinal Sertifika Basım Tarihi	Belgelendirme Numarası
14 Mart 2021	0	14 Mart 2021	0

Yukarıda belirtilen alanların ayrıntılı açıklaması için <http://www.urs-holdings.com/logos-and-regulations> 'a bakınız

Belgeyi Veren  Sertifika Yöneticisi Adına



SOSYAL AKTİVİTELER



İsmet Kazcıoğlu Otomotiv, 2014 yılında Şeref Koleji Spor Kulübünü kurmuş ve 5 farklı branşta 60 sporcu ile faaliyetlerine devam etmektedir.



EĞİTİM

Mesleki Eğitim Merkezimize kayıt yapılan öğrencilerimizin büyük çoğunluğu, ilçemizde bulunan ücra köyler ve kasabalar dolaşarak özellikle parçalanmış aile çocuğu olan öksüz ve yetimler, okuma hakkını kaybetmiş öğrencilerin bir meslek sahibi yapılması ve topluma kazandırılması öncelikli hedefimiz olarak yeni öğrenciler bünyemizde çırak eğitimine dahil olmaya devam etmektedir.



EĞİTİM

Kazcıoğlu Industrial için eğitim ve öğretim her zaman ön planda olmuştur. Bu bağlamda, ilçemizde çocukların kaliteli bir eğitime kavuşmalarını ve insanlığa fayda sağlayacak, iyi eğitilmiş bireyler olmalarını sağlamak amacıyla ŞEREF KOLEJİ adıyla özel bir okulu, herhangi bir kâr amacı gütmeyen bölgemize kazandırmıştır.



EĞİTİM

"Şeref Usta Kendin Yap Atölyesi" Şeref Koleji'nde kuruldu. Çocuklarımızda kendilerine yetebilme, bağımsız bireyler olarak yetişme, girişimcilik becerilerini geliştirme, güzel ve sağlıklı yaşam için doğru davranışları edinme gibi özelliklerin oluşmasına etki edecek olan atölyemizde ahşap işleme ve tasarım çalışmalarını yapabileceğimiz Wooder Tasarım Setimiz (torna, zımparalı testere ve matkap modülü) olarak iki bölümden oluşmaktadır. Geleceğimizin teminatı çocuklarımız "Şeref Usta Kendin Yap Atölyesi" ile sevdikleri ve ilgilendikleri beceri projeleri ile özgüveni yüksek ve hedefleri olan mutlu birer birey olarak yetiştirileceklerdir.



EĞİTİM

Onursal Başkanımız Sn. Şeref Kazcıoğlu ile Genel Müdürümüz Sn. İsmet Kazcıoğlu, Simav Halk Eğitim Merkezi'nde adını taşıyan "Şeref Kazcıoğlu Simav Kendin Yap Atölyesi"ni açarak eğitime olan desteğini pandemi döneminde de sürdürmüştür.



EĞİTİM

Kurucu Başkanımız Sn. Şeref Kazcıoğlu, Dumlupınar Üniversitesi Makine Mühendisliği Bölümü'nde eşi Sn. Nurhan Kazcıoğlu adına bir uygulama atölyesi açarak eğitime olan desteğini sürdürmüştür.



İŞTİRAKLERİMİZ

İSMET KAZCIOĞLU OTOMOTİV SAN. TİC. LTD. ŞTİ.



KAZCIOĞLU ENDÜSTRİYEL
Yeni Mevkii Uşak Yolu No:33
Yeşilköy/Simav/Kütahya



FABPRO DİREKSİYON SİSTEMLERİ
Yeni Mevkii Uşak Yolu No:33
Yeşilköy/Simav/Kütahya



KAZCIOĞLU YÜZEY TEKNOLOJİLERİ
Esenevler Mah. Sanayi Alanı Sk. No:2/4
Simav/Kütahya



KAZCIOĞLU TEKNİK HIRDAVAT
4 Eylül Mah. D Blok Kümeevler 2/A
Simav/Kütahya



Petrol Ofisi

KAZCIOĞLU PETROL
Uşak Yolu Üzeri 3. Km.
Simav/Kütahya



Petrol Ofisi

KAZCIOĞLU PETROL
Kümeçinarlar Mevkii
Söğütçük/Demirci/Manisa



ŞEREF KOLEJİ
"GELECEK SİZSİNİZ"

ŞEREF KOLEJİ
Toki Konutları, Muradınlar Mh.
Simav/Kütahya



ŞEREF KOLEJİ
SPOR KULÜBÜ

ŞEREF KOLEJİ SPOR KULÜBÜ
Toki Konutları, Muradınlar Mh.
Simav/Kütahya

SINCE
1960

www.kzctr.com



KAZCIOĞLU
INDUSTRIAL
SOLUTIONS

TEŞEKKÜRLER